

| | |
|--|---|
| D-<i>mine</i>[®] Infset | EVER PHARMA |
| | |

| | |
|---|--|
| de Gebrauchsinformation | es Instrucciones de uso |
| Set zur subkutanen Infusion | Sistema de infusión subcutáneo |
| en Instructions for use | nl Gebruiksaanwijzing |
| Set for subcutaneous Infusion | Set voor subcutane infusie |
| fr Mode d'emploi | pt Instruções de uso |
| Set de perfusion sous-cutanée | Conjunto de perfusão subcutânea |
| it Istruzioni per l'uso | fi Käyttöohjeet |
| Sistema per infusione sottocutanea | Aseta ihonalaiseen infuusiioon |
| sv Användningsinstruktioner | no Instruksjoner for bruk |
| Ställi in för subkutan infusion | Sett for subkutan infusjon |
| da Brugsanvisning | sl Navodila za uporabo |
| Set til subkutan infusion | Set za podkožno infuzijo |
| hu Használati útmutató | sk Návod na použitie |
| Subkutan infúziós szett | Sada na subkutánnu infúziu |
| hr Upute za korištenje | Sada za potkožnu infuziju |
| Set za potkožnu infuziju | bg инструкции за употреба |
| cs Návod k použití | Комплект за подкожна инфузия |
| Sada pro subkutánní infuzi | uk інструкція по застосуванню |
| pl Instrukcja używania | Набір для підкірної інфузії |
| Zestaw do infuzji podskórej | |
| ru Инструкция по применению | ar عليمات الاستخدام للتحقن تحت الجلد |
| Устройство для подкожной инфузии | fa استفاده دستوالعمل |
| | کئید تنظیم جلدی زیر تزریق بری |

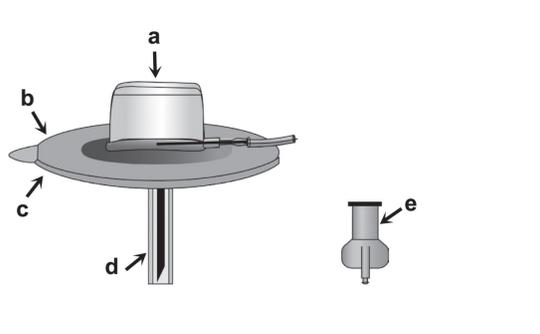

de Das D-*mine*[®] Infset ist eine subkutane Kanüle.

Das *D-mine*[®] Infset ist mit einer abnehmbaren Griffplatte (a) und einem hautverträglichen Adhävis (b) versehen, das mit einer Schutzfolie (c) an der Unterseite abgedeckt ist. Auf der Kanüle befindet sich eine Schutzkappe (d).

Warnhinweise

Das *D-mine*[®] Infset ist nur für die subkutane Anwendung vorgesehen und darf nicht für den venösen Port-Zugang verwendet werden! Es wird empfohlen, den Patienten engmaschig auf die Entstehung eines Kompartmentensyndroms hin zu kontrollieren. Wenn Insulin verabreicht wird, muss 1 bis 2 Stunden nach Infusionsbeginn ein Blutzuckertest durchgeführt werden.

D-*mine*[®] Infset anlegen

- Informationen zur Verabreichung Ihrer Infusionsbehandlung erhalten Sie in der Packungsbeilage des Medikaments und in den Anweisungen Ihres Arztes.
- Nehmen Sie das *D-mine*[®] Infset aus der Packung, drehen Sie die Verschlusskappe am Schlauchende ab und schrauben Sie den Luer-Lock-Anschluss (e) des *D-mine*[®] Infsets in das Gewinde des Luer-Lock-Anschlusses der Pumpe.
- Füllen Sie das *D-mine*[®] Infset mit dem Medikament (siehe Füllmengen).
- Anschließend Hautdesinfektion durchführen.
- Entfernen Sie nun die Schutzfolie (c) sowie die Schutzkappe an der Kanüle (d). Die Kanüle darf nicht berührt werden!
- Halten Sie das *D-mine*[®] Infset jetzt mit dem Daumen und Zeigefinger der einen Hand an der Griffplatte (a) und bilden Sie mit Daumen und Zeigefinger der anderen Hand eine Hautfalte.
- Stechen Sie die Kanüle unter die Haut und drücken Sie die selbstklebende Folie (b) fest auf die Haut. Die hautverträgliche, selbstklebende Folie gewährleistet einen sicheren und genauen Halt des *D-mine*[®] Infsets.
- Bilden Sie in der Nähe der Infusionsstelle zwei bis drei Entlastungsschleifen für das Kathetersystem und fixieren Sie diese mit einem Pflaster auf der Haut.

Anwendungshinweise

Die Liegedauer des *D-mine*[®] Infsets ist individuell. Wir empfehlen, das *D-mine*[®] Infset nach 24 Stunden zu wechseln. Die Injektionsstelle wird regelmäßig und umgehend bei beginnenden Hautrötungen oder Gewebeverärtungen gewechselt.

Zur Vermeidung von Katheterokklusionen das *D-mine*[®] Infset nur einmal verwenden.

Bei Knickstellen im Schlauchsystem muss das *D-mine*[®] Infset sofort gewechselt werden, damit die Medikamentenabgabe nicht behindert wird.

Falls die Griffplatte (a) nach dem Festdrücken auf der Haut stört, kann sie abgenommen werden.

Entfernen des D-*mine*[®] Infsets

Zum Entfernen des *D-mine*[®] Infsets lösen Sie die selbstklebende Folie (b) seitlich vorsichtig von der Haut ab und ziehen sie senkrecht zusammen mit der Kanüle nach oben. Überprüfen Sie, dass sich die Kanüle noch am Infusionsset befindet. Verwenden Sie zur sicheren Entsorgung des gebrauchten Infusionssets einen Behälter für scharfe Gegenstände.

Abmessungen und Füllmengen D-*mine*[®] Infset

| | |
|---------------|------------------|
| Katheterlänge | 80 cm |
| Füllmenge | 0,12 ml = 120 µl |
| Artikel-Nr. | 64750 |

en The D-*mine*[®] Infset is a subcutaneous cannula.

The *D-mine*[®] Infset is equipped with a removable gripping pin (a) and non-irritant adhesive (b) which is covered with a backing film (c) on the underside. There is a protective cap covering the needle(d).

Warnings

The *D-mine*[®] Infset is only intended for subcutaneous use and it may not be used for aspiration of venous access ports! It is recommended that the patient be closely monitored for development of

compartment syndrome. If insulin is administered, a blood sugar test must be performed 1 to 2 hours after start of infusion.

Instructions

- Please refer to the package leaflet of the medication and your physician’s instructions for administration of your infusion treatment.
- Take the *D-mine*[®] Infset out of the packaging, twist off the protective cap at the end of the tubing and attach the LuerLock connector (e) of the *D-mine*[®] Infset to the pump LuerLock attachment.
- Fill the *D-mine*[®] Infset with the solution to be administered (for priming volume, see Table).
- Prepare skin disinfection.
- Remove the backing film (c) and the protective cap on the needle (d), taking care not to touch it.
- Now hold the *D-mine*[®] Infset between the thumb and forefinger by the gripping pin (a) and with the thumb and forefinger of the other hand pinch a skin fold.
- Insert the needle under the skin and press the adhesive film (b) hard onto the skin. The non-irritant adhesive ensures the *D-mine*[®] Infset remains safely in place.
- Near the puncture site, make two to three strain loops for the catheter system and attach these to the skin with medical tape or a plaster.

Note

The length of time the *D-mine*[®] Infset may be in place depends on the individual and hospital policy. We recommend to change the *D-mine*[®] Infset after 24 hours. The puncture site should be checked regularly and changed immediately should there be any reddening of the skin or tissue hardening. *D-mine*[®] Infset is a single use item. Should a knik occur in the tubing, the position of the *D-mine*[®] Infset must be adjusted to allow proper drug administration. Should the gripping pin (a) proof difficult to manage after attachment to the skin, it can be removed.

Remove the D-*mine*[®] Infset

To remove the *D-mine*[®] Infset, remove the adhesive film (b) starting at the edges from the skin and pull it, together with the needle, vertically upwards. Check that the cannula is still on the infusion set. For safe disposal of the used infusion set use a sharps bin.

Dimensions and Priming Volumes D-*mine*[®] Infset

| | |
|---------------|------------------|
| Tubing length | 80 cm |
| Quantity | 0,12 ml = 120 µl |
| Article-No. | 64750 |

fr Le D-*mine*[®] Infset est un set de perfusion sous-cutanée.

Le *D-mine*[®] Infset dispose d’une petite languette amovible (a) et d’un adhésif non irritant pour la peau (b) qui est recouvert d’une film de protection (c). L’aiguille est protégée par un capuchon (d).

Attention

Le *D-mine*[®] Infset est uniquement destiné à un usage sous-cutané et ne doit pas être utilisé sur une voie veineuse! Il est recommandé de surveiller étroitement le patient pour le développement du syndrome du compartiment. Si de l’insuline est administrée, un test de glycémie doit être effectué 1 à 2 heures après le début de la perfusion.

Mise en place

- Veillez vous référer à la notice du médicament et aux instructions de votre médecin pour l’administration de votre traitement par perfusion.
- Sortir le *D-mine*[®] Infset de son emballage, tourner le bouchon de protection à l’extrémité de la tubulure (e) et connecter le *D-mine*[®] Infset au luer-lock de la pompe.
- Remplir le *D-mine*[®] Infset à l’aide du médicament (voir le tableau ci-après pour le volume de purge).
- Désinfecter la peau.
- Retirer le film de protection (c) et le bouchon protecteur sur l’aiguille (d) sans toucher l’aiguille!
- Tenir la languette du *D-mine*[®] Infset entre le pouce et l’index (a) et former un pli cutané avec le pouce et l’index de l’autre main.
- Piquer l’aiguille sous la peau et appuyer fermement l’adhésif (b) sur la peau. L’adhésif respectueux de la peau permet un maintien sur et précis du *D-mine*[®] Infset.
- Fixer la tubulure sur la peau, près du site d’injection, avec un pansement en faisant une ou plusieurs boucles.

Conseils

La durée de pose du *D-mine*[®] Infset est propre à chaque patient. Nous recommandons de changer le *D-mine*[®] Infset après 24 heures.

Le site d’injection doit être changé régulièrement et immédiatement lorsque des rougeurs de la peau apparaissent ou lors du durcissement des tissus.

Pour éviter l’occlusion du cathéter, utiliser le *D-mine*[®] Infset une seule fois.

En cas de plûre de la tubulure, le *D-mine*[®] Infset doit être aussitôt déplacé afin de ne pas empêcher l’administration du médicament.

Si la languette du cathéter (a) gêne après avoir inséré le cathéter, il est possible de la retirer.

Retrait du D-*mine*[®] Infset

Pour ôter le *D-mine*[®] Infset, enlever l’adhésif (b) de la peau avec précaution sur le côté et le tirer verticalement avec la canule. Vérifiez que la canule est toujours sur le set de perfusion. Pour l’élimination sécuritaire du set de perfusion, utilisez une boîte à aiguilles.

Dimensions et volume de purge D-*mine*[®] Infset

| | |
|------------------------|------------------|
| Longeur de la tubulure | 80 cm |
| Quantité | 0,12 ml = 120 µl |
| N° d’article | 64750 |

es D-*mine*[®] Infset es una cánula subcutánea.

D-mine[®] Infset está provisto de un mango de sujeción extraíble (a) y un adhesivo no irritante (b) que está cubierto con un film protector (c) en la cara inferior. Hay un capuchón protector (d) cubriendo la aguja.

Advertencia

D-mine[®] Infset solo está indicado para uso subcutáneo y no puede usarse para aspiración de puertos de acceso venoso! Se recomienda someter al paciente a estricta vigilancia para detectar la aparición del síndrome compartimental. Si se administra insulina, se debe realizar una prueba de azúcar en sangre 1 a 2 horas después del inicio de la infusión.

Instrucciones

- Por favor, consulte el prospecto del medicamento y las instrucciones de su médico para la administración de su tratamiento de infusión.
- Sacar *D-mine*[®] Infset fuera de su embalaje, desenrosca el tapón protector del extremo del tubo y unir *D-mine*[®] Infset a la conexión Luer lock de la bomba (e).
- Llenar *D-mine*[®] Infset con la solución que se va a administrar (para conocer el volumen de cebado ver la Tabla).
- Preparar la desinfección de la piel.
- Eliminar el film protector (c) y el capuchón protector de la aguja (d), teniendo cuidado en no tocarla.
- Ahora, aguantar *D-mine*[®] Infset entre los dedos pulgar e índice mediante el mango de sujeción (a) y con los dedos pulgar e índice de la otra mano pellizcar un pliegue de piel.

- Insertar la aguja bajo la piel y presionar con fuerza el film adhesivo sobre la piel. El adhesivo no irritante garantiza que *D-mine*[®] Infset permanezca en su lugar.
- Cerca del lugar de punción hacer dos o tres lazos de unión para el Sistema de cateterización y unirlos a la piel con un esparadrapo.

Nota

El periodo de tiempo que *D-mine*[®] Infset puede estar colocado depende de cada persona y de la política del hospital. Se recomienda cambiar *D-mine*[®] Infset después de 24 horas. El lugar de punción deberá comprobarse a intervalos regulares y cambiarse inmediatamente si se observa algún enrojecimiento de la piel o endurecimiento del tejido. *D-mine*[®] Infset es un producto de un solo uso. Si se forma un pliegue en el tubo, debe ajustarse la posición de *D-mine*[®] Infset para permitir una apropiada administración del fármaco. Si el mango de sujeción (a) dificulta la manipulación después de la fijación a la piel, puede eliminarse.

Extracción del D-*mine*[®] Infset

Para extraer *D-mine*[®] Infset , eliminar el film adhesivo (b) empezando por los bordes de la piel y extraerlo, junto con la aguja, verticalmente hacia arriba. Compruebe que la cánula todavía está en el equipo de infusión. Para la eliminación segura del equipo de infusión usado, use un recipiente para objetos punzantes.

Dimensiones y Volúmenes de cebado D-*mine*[®] Infset

| | |
|-------------------|------------------|
| Longitud del tubo | 80 cm |
| Cantidad | 0,12 ml = 120 µl |
| Artículo Nº | 64750 |

it Il D-*mine*[®] Infset è un dispositivo per infusione sottocutanea.

Il *D-mine*[®] Infset è dotato di una placca removibile (a) e di un adesivo ipoallergenico (b) ricoperto nella parte inferiore da una pellicola di protezione (c). Sull’ago è applicato un cappuccio di protezione (d).

Avvertenza

Il *D-mine*[®] Infset è stato concepito esclusivamente per un uso sottocutaneo e non deve essere utilizzato nei punti di accesso venoso! Si consiglia di monitorare attentamente il paziente per rilevare un eventuale sviluppo della sindrome compartimentale. Quando viene somministrata insulina, deve essere effettuato un test della glicemia 1 o 2 ore dopo l’inizio dell’infusione.

Applicazione del D-*mine*[®] Infset

- Per la somministrazione del trattamento per infusione, si prega di fare riferimento al foglietto illustrativo del farmaco e alle istruzioni del medico.
- Estrarre il *D-mine*[®] Infset dalla confezione, svitare il cappuccio di chiusura applicato all’estremità del circuito ed avvitare il *D-mine*[®] Infset nel filetto del connettore luer-lock della pompa (e).
- Riempire il *D-mine*[®] Infset con la soluzione da somministrare (per i volumi di riempimento vedere Tabella).
- Procedere quindi alla disinfezione della superficie cutanea.
- Quindi rimuovere la pellicola di protezione (c) ed anche il cappuccio di protezione applicato sull’ago (d). Fare attenzione a non toccare l’ago!
- Afferrare il *D-mine*[®] Infset con il pollice e l’indice di una mano tenendolo per l’impugnatura a placca (a) e pizzicare, con il pollice e l’indice dell’altra mano, un lembo di cute.
- Infilare l’ago sotto la cute e premere l’adesivo (b) saldamente sulla cute. L’adesivo ipoallergenico garantisce una tenuta sicura e precisa del *D-mine*[®] Infset .
- In prossimità del punto di infusione formare due-tre anse di detensioneamento per il circuito del catetere fissandole con un cerotto sulla cute.

Indicazioni per l'utilizzo

La durata di permanenza del *D-mine*[®] Infset in situ dipende dalle diverse procedure individuali. Si consiglia la sostituzione del *D-mine*[®] Infset dopo 24 ore. Il punto d’infusione dovrebbe essere controllato regolarmente e tempestivamente variato al manifestarsi di arrossamenti della cute o indurimento tissutale. Per escludere occlusione del catetere utilizzare il *D-mine*[®] Infset una sola volta.

Qualora si presentino delle pieghe nel circuito, il posizionamento di *D-mine*[®] Infset deve essere immediatamente ripristinato per consentire la corretta somministrazione del farmaco.

Qualora l’impugnatura a placca (a), dopo essere stata saldamente premuta sulla pelle, procuri fastidio, può essere rimossa.

Estrazione del D-*mine*[®] Infset

Per estrarre il *D-mine*[®] Infset staccare con attenzione un lato l’adesivo (b) dalla cute ed estrarre in direzione verticale insieme all’ago tirando verso l’alto. Controllare che l’ago sia ancora nel set di iniezione. Per uno smaltimento sicuro del set di infusione utilizzato, utilizzare un contenitore per oggetti taglianti.

Ingombro e quantità di riempimento D-*mine*[®] Infset

| | |
|-------------------------|------------------|
| Lunghezza catetere | 80 cm |
| Quantità di riempimento | 0,12 ml = 120 µl |
| N. articolo | 64750 |

nl De D-*mine*[®] Infset is een subcutane canule.

De *D-mine*[®] Infset is uitgerust met een verwijderbare handgreep (a) en niet-irriterende plakstrip (b), hetgeen voorzien is van een bescherm laag (c) aan de onderkant. Tevens is de naald voorzien van een beschermkapje (d).

Waarschuwing

De *D-mine*[®] Infset is alleen voor subcutaan gebruik en mag niet gebruik worden voor aspiratie of veneuze toegangsporten. Het wordt aangeraden om de patient nauwkeurig te bewaken en te controleren op de ontwikkeling van compartimentsyndroom. Wanneer insuline wordt toegediend, dient 1 tot 2 uur na aanvang van de infusie een bloedsuikertest te worden uitgevoerd.

Gebruiksaanwijzing

- Raadpleeg de bijsluiter van de medicatie en de instructies van uw arts voor het toedienen van uw infusiebehandeling.
- Haal de *D-mine*[®] Infset uit de verpakking, draai de beschermkap van de Luerlock en bevestig de *D-mine*[®] aan de luerlock aansluiting op het reservoir van uw pomp (e).
- Vul de *D-mine*[®] Infset met de infuusoplossing (voor vulvolume, zie tabel).
- Desinfecteer de huid.
- Verwijder de bescherm laag (c) en de beschermkap van de naald (d), raak de naald niet aan.
- Houd de *D-mine*[®] Infset tussen duim en wijsvinger bij de handgreep en neem een huidplooi tussen de duim en wijsvinger van de andere hand.
- Breng de naald onder de huid en druk de plakstrip (b) stevig op de huid. De niet-irriterende tape zorgt ervoor dat de *D-mine*[®] Infset veilig op zijn plaats blijft.
- Maak twee tot drie lussen in het cathetersysteem en bevestig deze met medicinale tape of pleister op de huid, naast de puntc te plaats.

Opmerking

De verblijfsduur van de *D-mine*[®] Infset is afhankelijk van de individuele patient dan wel de gebruikte procedure in het ziekenhuis.

Wij adviseren de *D-mine*[®] Infset iedere 24 uur te vervangen. De aanpriklplaats moet regelmatig

gecontroleerd worden en direct veranderd worden indien de huid rood verkleurd dan wel verharding van het weefsel wordt waargenomen.

D-mine[®] Infset is voor eenmalig gebruik. Indien er een knik ontstaat in de infuuslijn dan moet de positie van de *D-mine*[®] Infset zodanig worden veranderd dat er een goede toediening van het medicijn mogelijk is.

Indien de handgreep hinderriktate veroorzaakt dan wel tot ongemak leidt dan kan deze verwijderd worden.

Verwijdering van de D-*mine*[®] Infset

Om de *D-mine*[®] Infset te verwijderen dient men de plakstrip aan de randen van de huid als eerste te verwijderen door verticaal te trekken, letmen met de naal. Controleer of de canule nog steeds op de infusieset zit. Gebruik voor het veilig weggooiën van de gebruikte infusieset een naaldencontainer.

Afmetingen en Priming volumina D-*mine*[®] Infset

| | |
|---------------------|------------------|
| Lengthe van de tube | 80 cm |
| Hoeveelheid | 0,12 ml = 120 µl |
| Artikel nummer | 64750 |

pt O D-*mine*[®] Infset é uma cânula subcutânea.

O *D-mine*[®] Infset vem equipado com um pino de pressão amovível (a) e um adesivo não irritante (b) revestido com uma película de uma alça de pressão (c) na parte inferior. A agulha tem uma tampa de protecção (d).

Advertências

O *D-mine*[®] Infset destina-se exclusivamente a um uso subcutâneo e não pode ser utilizado para aspiração das portas de acesso venoso! Recomenda-se que o paciente seja atentamente monitorizado com atenção ao desenvolvimento de síndrome compartimental. Se a insulina for ministrada, um teste de açúcar no sangue deve ser realizado 1 a 2 horas após o início da infusão.

Instruções

- Por favor, consulte o folheto informativo do medicamento e as instruções do seu médico para administração do seu tratamento de infusão.
- Remover o *D-mine*[®] Infset da embalagem, retirar a tampa de protecção da extremidade do tubo e enrosca o conec- tor Luer-Lock (e) do *D-mine*[®] Infset no respectivo encaixe da bomba Luer-Lock.
- Encher o *D-mine*[®] Infset com a solução a administrar (consultar a Tabela para saber o volume de enchimento).
- Preparar a desinfeção da pele.
- Retirar a película de protecção (c) e a tampa de protecção da agulha (d), com cuidado para não tocar nesta última.
- Neste momento, segurar o *D-mine*[®] Infset agarrando a alça de pressão (a) entre o polegar e o dedo indicador. Com o polegar e o indicador da mão oposta, apertar uma dobra de pele.
- Inserir a agulha sob a pele e colar a película adesiva (b) firmemente sobre a pele. O adesivo não irritante assegura que o *D-mine*[®] Infset permanece em posição.
- Junto ao local da punção, fazer dois ou três laços de tensão no sistema de cateter e fixá-los à pele utilizando adesivo de classe médica ou um penso.

Notas de aplicação

A quantidade de tempo em que o *D-mine*[®] Infset pode estar colocado depende do individuo e da política hospitalar. Recomendamos que o *D-mine*[®] Infset seja mudado após 24 horas. O local de punção deve ser verificado regularmente e imediatamente mudado em caso de irritação da pele ou de endurecimento dos tecidos.

O *D-mine*[®] Infset é um produto de utilização única.

Se ocorrer uma dobra no tubo, a posição do *D-mine*[®] Infset deverá ser ajustada para permitir uma boa administração do fármaco.

Se a alça de pressão (a) for difícil de controlar depois de estar fixado à pele, pode ser removido.

Remoção do D-*mine*[®] Infset

Para remover o *D-mine*[®] Infset, puxar cuidadosamente a película adesiva (b), começando pelas arestas e puxando-a lateralmente e para cima na vertical juntamente com a agulha. Verifique se a cânula ainda está no conjunto de infusão. Para o descarte seguro do dispositivo de infusão usado, use uma caixa para objetos cortantes.

Dimensões e volumes de enchimento D-*mine*[®] Infset

| | |
|---------------------|------------------|
| Comprimento do tubo | 80 cm |
| Quantidade | 0,12 ml = 120 µl |
| N.º do artigo | 64750 |

sv D-*mine*[®] Infset är en subkutan kanyl.

D-mine[®] Infset är försedd med en avtagbar handtagsplatta (a) och ett hudvänligt lim (b) som är täckt med en skyddsfilm (

no
D-*mine*[®] Infset er en subkutan kanyle.

D-*mine*[®] Infset har en avtakbar gripeplate (a) og et hudvennlig plaster (b), som er dekket med en beskyttelsefilm (c) på undersiden. Det er en beskyttelseshette (d) på kanylen. Kanylen er ikke limt til kateteret.

Advarsler

D-*mine*[®] Infset er kun beregnet for subkutan bruk, og må ikke brukes til aspirasjon av veneport! Det anbefales å overvåke pasienten nøye for utvikling av et kammersyndrom. Hvis insulin tilføres, må en blodukkermåling gjennomføres 1-2 timer infusjonen startes.

D-*mine*[®] Infset Instruksjoner

- Se pakningsvedlegget for medisinen og legens instruksjoner for administrering av infusjonsbehandlingten.
- Ta D-*mine*[®] Infset ut av pakken, skru av hetten på enden av slangen og skru LuerLock-kontaktten (e) på D-*mine*[®] Infset til LuerLock-kontaktten på pumpen.
- Fyll D-*mine*[®] Infset med medisinen (se påfyllingsmengder).
- Desinfiser huden.
- Fjern beskyttelsefilmen (c) og beskyttelseshetten på kanylen (d). Kanylen må ikke berøres!
- Hold D-*mine*[®] Infset med tommelen og pekefingeren på gripeplaten (a) og form en hudfold med den andre hånden.
- sett kanylen under huden og trykk det selvklebende plasteret (b) fast på huden. Den hudvennlige, selvklebende filmen sikrer at D-*mine*[®] Infset sitter på plass.
- Form to til tre avlångningsløyper med kateteret nær infusjonsstedet, og fest dem med en medisinsk tape eller plaster.

Merk

Varigheten av D-*mine*[®] Infset er individuell. Vi anbefaler å skifte D-*mine*[®] Infset etter 24 timer. Injeksjonsstedet bør byttes regelmessig og umiddelbart dersom rødhet i huden eller herding av vevet oppstår. Bruk D-*mine*[®] Infset bare en gang for å unngå kateter-okklusjoner. Hvis det er knekk i slangesystemet, må D-*mine*[®] Infset skiftes øyeblikkelig slik at medisintilførselen ikke hindres. Dersom håndtaket (a) er i veien etter å ha trykket den på huden, kan den fjernes.

Fjerning av D-*mine*[®] Infset

For å fjerne D-*mine*[®] Infset, skal du løfte det hudvennlige plasteret (b) forsiktig opp og trekke det vertikalt opp sammen med kanylen. Sjekk at huden fortsatt sitter på infusjonssettet. For sikker avhending, bruk en avfallsboks som er egnet for skarpe gjenstander.

| | |
|------------------|------------------|
| Kateterlengde | 80 cm |
| Påfyllingsmengde | 0,12 ml = 120 µl |
| Artikkel nr. | 64750 |

hu

A D-*mine*[®] Infset subkutan kanül.

A D-*mine*[®] Infset eltávolítható fogantúvával (a) és irritáció-mentes ragasztóval (b) van ellátva, amelyeg egy fedőfóliával borítanak (c) az alján. A tűt védőkupak (d) takarja.

Figyelmeztetések

A D-*mine*[®] Infset kizárólag szubkután alkalmazásra készült, és nem használható fel vénás injekcioportokhoz! Ajánlott a beteget szoros megfigyelés alatt tartani, hogy időben azonosítsuk a reakcsz-szindróma esetleges kialakulását. Amennyiben insulin adagolás fenáll, vércukorszint-tesztet kell elvégezni az infúzió megkezdése után 1-2 órával.

Használati utasítás D-*mine*[®] Infset

- Kérjük, olvassa el a gyógyszer betegájékoztatóját és tartsa be az orvos utasításait az infúziós kezelés beadása során.
- Vegye ki a D-*mine*[®] Infset -et a csomagolásból, csavarja le a védősapkát a katéter végéről, és rögzítse a D-*mine*[®] Infset LuerLock csatlakozóját (e) a LuerLock pumpa csatlakozójához.
- Töltse fel a D-*mine*[®] Infset eszközt a beadandó oldattal (a légtelenítési térfogatot lásd a táblázatban).
- Végezze el a bőr fertőtlenítést.
- Távolítsa el a fedőfóliát (c) és a tűvédő sapkát a tűről (d), ügyelve arra, hogy a tűt ne érintse meg. Most tartsa a D-*mine*[®] Infset a hüvelykujj és a mutatóujj között a fogantúvával (a), a másik kéz hüvelykujjával és mutatóujjával pedig szorítsa meg a megfogott bört.
- Helegyezze be a tűt a bőr alá, és erősen nyomja a ragasztófóliát (b) a bőrre. Az irritáció-mentes ragasztó biztosítja, hogy a D-*mine*[®] Infset biztonságosan a helyén maradjon.
- Készítsen 2–3 hurkot a katéterrendszerhez az infúziós hely közelében, és rögzítse azokat gipszel a bőrön.

Alkalmazás megjegyz

A D-*mine*[®] Infset elhelyezésének időtartama az egyéntől és a kórház szabályzatától függ. Javasoljuk, hogy a D-*mine*[®] Infset ez 24 óra elteltével cserélje ki. A szűrés helyét rendszeresen ellenőrizni kell, és azonnal meg kell változtatni, ha a bőr kivörösödött vagy a bőr felületre megkeményedne. A D-*mine*[®] Infset egyszer használatos eszköz. Ha a katéter megfőrté, akkor a D-*mine*[®] Infset helyeztető módosítani kell a megfelelő gyógyszeradagolás érdekében. Ha a fogantúy (a) a bőrhöz való rögzítés után nehezen kezelhető, akkor azt el lehet távolítani.

A D-*mine*[®] Infset eltávolítása

A D-*mine*[®] Infset eltávolításához óvatosan távolítsa el a ragasztófóliát (b) a szeleknél kezdve a bőrtől, és húzza a tüvet egyjuttal függőlegesen felfelé. Ellenőrizze, hogy a kanül az infúziós szetthez csatlakozik. A használt infúziós készlet biztonságos hulladék kezeléséhez használjon egy szűrőálló tartályt.

| | |
|------------------|------------------|
| Katéler hossza | 80 cm |
| Maradék térfogat | 0,12 ml = 120 µl |
| Cikkszám. | 64750 |

sl

D-*mine*[®] Infset je opremljen s snemljivo ročajsko ploščo (a) in koži prijazno lepilo (b), ki je na spodnji strani prekrito z zaščitno folijo (c). Na kaniili je zaščitna kapa (d).

Opozorila

Priporočljivo je, da bolnika natančno spremljate za nastanek kompartment sindroma. D-*mine*[®] Infset je namenjen samo za subkutano uporabo! Ne sme se uporabljati za ločila v vratih!“
with:“Ne sme se uporabljati za venski port. V primeru administracije insulina, je potrebno opraviti meritve nivoja krvnega sladkorja 1 do 2 uri po pričetku infuzije.

Navodilo

- O uporabi infuzijskega zdravljenja glejte navodilo za uporabo zdravila in sledite navodila zdravnika.
- D-*mine*[®] Infset vzemite iz embalaže, odvijte pokrovček na koncu cevi in privijte LuerLock-konektorje D-*mine*[®] Infseta v navoj priključka LuerLock črpalke.
- Napolnite D-*mine*[®] Infset z zdravili (glejte količine za polnjenje).
- Dezinfekcija kože.
- Odstranite zaščitno folijo (c) in zaščitne pokrov na kaniili (d). Kaniile se ne smete dotakniti!
- Nato primate D-*mine*[®] Infset s palcem in kazalcem ene roke na oprijemljivi plošči (a) in s palcem in kazalcem druge roke obklopite kožno gubo.
- Vstavite kanilo pod kožo in trdno pritisnite samolepilni film (b) na kožo. Samolepilni film, združljiv s kožo, zagotavlja varen in natančen položaj D-*mine*[®] infseta.
- V bližini mesta infuzije obklopite dve do tri olajšavne zanke za sistem katetra in jih pritrdite z obiljem na koži.

Priporočilo

Trajanje D-*mine*[®] Infset je individualno. Priporočamo, da zamenjate D-*mine*[®] Infset po 24 urah. Če se pojavi pordelost ali otrdelost kože, takoj spremenite mesto injiciranja. Da se izognete okluzijam katetra, uporabite D-*mine*[®] Infset samo enkrat. Če je cev sistema prelomljena, je potrebno D-*mine*[®] položaj nemudoma spremeniti, da pretok zdravila ne bo oviran. Če ročajna plošča (a) po namestitvi kaniile moti, jo lahko odstranite.

Odstranitev D-*mine*[®] Infseta

Če želite odstraniti D-*mine*[®] Infset, previdno olupite samolepilni film (b) na strani kože in ga povlecite navpično skupaj s kanilo. Preverite, da je kanila še vedno pritrjena na infuzijski set. Za varno odstranjevanje uporabljeneega infuzijskega seta uporabite zbiralnik za ostre predmete.

| | |
|--------------------|------------------|
| Dožlna katetra | 80 cm |
| Količina polnjenja | 0,12 ml = 120 µl |
| Številka artikla. | 64.750 |

hr

D-*mine*[®] Infset je potkožna kanila.

D-*mine*[®] Infset je opremljen uklonjivom pločicom za rukovanje (a) i ljepljivom prilagodenim koži (b), koji je s donje strane prekriven zaštitnim filmom (c). Iglu prekriva zaštitna kapica (d).

Upozorenja

D-*mine*[®] Infset namijenjen je samo supkutanoj primjeni i ne smije se upotrebljavati za aspiraciju priključaka s venskim pristupom! Preporučuje se pažljivo nadziranje pacijenta zbog razvoja sindroma kompenzacija. Ako se daje inzulin, mora se provesti provjera razine šećera u krvi 1 do 2 sata nakon početka davanja infuzije.

Upute D-*mine*[®] Infset

- Izvadite D-*mine*[®] Infset iz pakiranja, odvijte zaštitni poklopac na kraju crijeva i postavite LuerLock konektor (e) kanile D-*mine*[®] Infset na LuerLock priključak crpke.
- Napunite D-*mine*[®] Infset otopinom koju treba primijeniti (volumen punjenja potražite u tablici).
- Pripremite kožu za dezinfekciju.
- Uklonite zaštitni film (c) i zaštitni čep s igle (d) pažeci da ih ne dodirnete.
- Sad primate D-*mine*[®] Infset između palca i kažiprsta držeći pločicu za rukovanje (a), a palcem i kažiprstom druge ruke stisnite kožu tako da se stvori nabor.
- Umetnite iglu ispod kože i pritisnite samolepljivi film (b) snažno na kožu. Ljeplivo koje je prilagodeno koži osigurava da D-*mine*[®] Infset ostaje sigurno na mjestu.
- U blizini mjesta uboda obklopite dvije do tri petlje za kateterski sustav i pričvrstite ih na kožu medicinskom trakom ili flasterom.

Napomena

Vremensko trajanje tijekom kojeg D-*mine*[®] Infset može biti postavljen individualno se razlikuje i ovisi o bolničkoj praksi. Preporučujemo zamjenu kanile D-*mine*[®] Infset nakon 24 sata. Mjesto uboda treba redovito provjerivati i odmah ga promijeniti ako uočite crvenilo kože ili otvrdnuto tkivo. D-*mine*[®] Infset je proizvod za jednokratnu uporabu. Ako dođe do prijanječenja crijeva, položaj kanile D-*mine*[®] Infset se mora prilagoditi kako bi se omogućilo pravilno davanje lijeka. Ako primijetite da je nakon postavljanja na kožu teško namjestiti pločicu za rukovanje (a), možete je ukloniti.

Dimenzije i volumeni punjenja kanile D-*mine*[®] Infset

Kada želite ukloniti D-*mine*[®] Infset, uklonite samolepljivi film (b) tako što ćete započeti na rubovima od kože i povući ga, zajedno s iglom, okomito nagore. Provjerite je li kanila još uvijek na infuzijskom kompletu. Za sigurno zbrinjavanje iskoristiteog infuzijskog kompleta upotrijebite košaru za oštri otpad.

| | |
|-----------------|------------------|
| Duljina crijeva | 80 cm |
| Količina | 0,12 ml = 120 ul |
| Br. art | 64.750 |

sk

D-*mine*[®] Infset je subkutánna kanyla.

D-*mine*[®] Infset je vybavený odnímateľnou rukovätou (a) a lepidlom (b) priateľským k pokožke, ktoré je na spodnej strane prekrýté ochranným filmom (c). Na kanyle je ochranné viečko (d).

Upozornenie

D-*mine*[®] Infset je určený iba na subkutánne použitie! Nesmie sa používať na interpunkciu portov! Odporúča sa pozorne sledovať pacienta, či sa nevyvíja kompartmentový syndróm. Ak sa podáva inzulín, musí sa vykonať test hladiny cukru v krvi 1 až 2 hodiny po začiatku infúzie.

Vytvorte D-*mine*[®] Infset

- Prosíme, riadte sa pokynmi o podaní infúznei liečby, ktoré nájdete v písomnej informácii pre používateľov lieku a pokynmi lekára.
- Vyberte infúzny set D-*mine*[®] Infset z balenia, odskrutkujte uzáver na konci hadice a zaskrutkujte konektory LuerLock na infúziu D-*mine*[®] Infset do závitú konektora LuerLock pumpy.
- Naplňte infúziu D-*mine*[®] Infset liekom (pozri množstvo náplne).
- Dezinfikujte kožu.
- Teraz odstráňte ochrannú fóliu (c) a ochranné viečko na kanyle (d). Kanyly sa nesmie dotýkať!
- Teraz držte Infset D-*mine*[®] Infset palcom a ukazovákom jednej ruky na držadlovej doske (a) a palcom a ukazovákom druhej ruky vytvoríte kožný záhyb.
- Kanylu vpchinite pod kožu a na ňu pevne prilačte samolepiacu fóliu (b). Samolepiaci film kompatibilný s pokožkou zaisťuje bezpečné a presné uchytenie D-*mine*[®] Infset.
- Vytvorte dve až tri odľahčovacie slučky pre katérový systém v blízkosti miesta podania infúzie a pripievnite ich náplastou na kožu.

Poznámky k aplikácii

Trvanie infúzie D-*mine*[®] Infset je individuálne. Odporúčame vymeniť infúziu D-*mine*[®] Infset po 24 hodinách. Miesto vpichu pravidelne meňte, zvlášť, ak sa objaví začervenanie kože, alebo stvrdnutie tkaniva. Aby ste zabránili oklúzií katétra, použite infúziu D-*mine*[®] Infset iba raz. Ak sa v hadicovom systéme nachádzajú zlomy, musí sa D-*mine*[®] Infse t okamžite vymeniť, aby nedošlo k prerušeniu podávania liečiva.

Ak rukovätová plaňa (a) po stlačení na pokožku dráždí, môže sa odstrániť.

Vyberte infúziu D-*mine*[®] Infset

Na odstránenie infúzie D-*mine*[®] Infset opatrne odlepte samolepiaci film (b) na boku kože a zvisle ho vytiahnite spolu s kanylou. Skontrolujte, či je kanyla stále na infúznej súprave. Na bezpečnú likvidáciu použitej infúznej súpravy použite kôš na použité ihly.

| | |
|------------------|------------------|
| Dĺžka katétra | 80 cm |
| Plniace množstvo | 0,12 ml = 120 µl |
| Č. | 64750 |

cs

Subkutánní kanyla D-*mine*[®] Infset.

D-*mine*[®] Infset je vybaven odnímatelnou rukojetí (a) a adhezivem (b) šetrným k pokožce, které je na spodní straně kryto ochranným filmem (c). Na jehle kanyly je ochranné víčko (d).

Upozornění

D-*mine*[®] Infset je určen pouze pro subkutánní použití! Nesmí se použít k punkci portů! Doporučuje

se pacienta pečlivě sledovat, aby se předešlo kompartmentovému syndromu. V případě současné léčby inzulínem je nutné 1 až 2 hodiny od zahájení infuze zkontrolovat hladinu cukru v krvi.

Návod k použití D-*mine*[®] Infset

- Před zahájením infuzní terapie si prosím přečtete příbalovou informaci a postupujte podle doporučení Vašeho lékaře.
- Vyjměte D-*mine*[®] Infset z obalu, odšroubujte uzávěr na konci hadičky a našroubujte konektory LuerLock na infuzi D-*mine*[®] Infset do závitů konektoru LuerLock na pumpě.
- Naplňte D-*mine*[®] Infset lékem (viz množství náplně).
- Vydezinfikujte kůži v místě vpichu.
- Nyní odstraňte ochrannou fólii (c) a ochranné víčko kanyly (d). Nedotýkejte se jehly!
- Podržte Infset D-*mine*[®] Infset palcem a ukazováčkem jedné ruky za rukojeť (a) a palcem a ukazováčkem druhé ruky vytvořte kožní záhyb.
- Vpichněte kanylu pod kůži a přitlačte samolepící fólii (b) na kůži. Samolepící folie zajišťuje pevné spojení s pokožkou a správnou polohu D-*mine*[®] Infset.
- Vytvořte z katetru dvě až tři smyčky v blízkosti místa infuze a upevněte je náplasti ke kůži.

Poznámky

Použití D-*mine*[®] Infset je individuální. Doporučujeme výměnit D-*mine*[®] Infset po 24 hodinách. Místo vpichu pravidelně měňte, zvlášť když se objevují zarudnutí kůže nebo ztuhnutí tkáně v okolí vpichu. Abych se vyhnuli okluzi katetru, použijte sadu D-*mine*[®] Infset pouze jednou. Vyskytnou-li se na hadičce zlomy, je nutné D-*mine*[®] Infset vyměnit, aby nedošlo k přerušení aplikace léčiva. Je-li katetr pevně připraven ke kůži, můžete opatrně odstranit rukojeť sady.

Vyjmutí D-*mine*[®] Infset

Chcete-li odstranit D-*mine*[®] Infset, opatrně odlopujete samolepící fólii (b) na boku kůže a svleje ji spolu s kanylou vytáhnete nahoru. Po vyjmutí katetru s jehlou nádobte odpojit celý infúzní set pumpy. Z důvodu bezpečnosti ukládejte infúzní sety do nádoby na použité jehly.

Rozměry a množství náplně D-*mine*[®] Infset

| | |
|------------------|------------------|
| Délka katetru | 80 cm |
| Plniací množství | 0,12 ml = 120 µl |
| Výrobní číslo. | 64750 |

bg

D-*mine*[®] Infset e podkožna kanyla.

D-*mine*[®] Infset e снабден със свалцаща се дръжка (a) и хипоалергично лепило за кожата (b), което е покрито със защитен филм (c) от долната страна. На канолато има защитна капачка (d).

Предупреждения

Препоръчително е пациентът да се наблюдава внимателно за развитието на комpartment синдром. D-*mine*[®] Infset е предназначен само за подкожна употреба! Не трябва да се използва за веннознен достъп! Препоръчително е пациентът да се наблюдава внимателно за развитието на комpartment синдром. Ако се прилага лечение с инсулин, кръвната захар трябва да бъде измерена 1 до 2 часа след старта на инфузията.

Инструкции за употреба на D-*mine*[®] Infset

- Преди употреба прочетете внимателно листовката на лекарственото средство и следвайте указанията за приложение на Вашия лекуващ лекар.
- Извадете D-*mine*[®] Infset от опаковката, развийте капачката в края на маркуча и завийте LuerLock конектора (e) на D-*mine*[®] Infset в резбата на конектора LuerLock на помпата.
- Напълнете D-*mine*[®] Infset с лекарството (вижте количествата за пълнене).
- Dezinfектирайте кожата.
- Свагa отстранете защитния филм (c) и защитната капачка върху канолато (d). Канолато не трябва да се докосва!
- Свагa хванете D-*mine*[®] Infset с палеца и показалеца на едната ръка върху плочата за захващане (a) и оформете кожата гънка с палеца и показалеца на другата ръка.
- Поставте канолато под кожата и натиснете здраво самозалепващия се филм (b) върху кожата. Съвместимият с кожата самозалепващ се филм гарантира сигурно и прецизно задържане на D-*mine*[®] Infset на избраното място.
- Оформете две до три релефни бримки за системата на катетъра в близост до мястото на инфузия и ги фиксирайте с лепенка върху кожата.

Внимание!

Времето за употреба D-*mine*[®] Infset е индивидуално и зависи от опита на лекаря или политиката на болницата.

Препоръчваме да смените D-*mine*[®] Infset след 24 часа. Мястото на инжектиране се следи редовно и се променя незабавно ако започне зачервяване на кожата или втвърдяване на тъканта.

Използвайте D-*mine*[®] Infset само за еднократна употреба. Ако тръбната система се прегъне, позицията на D-*mine*[®] Infset трябва незабавно да се промени, така че приложеного на лекарството да не бъде възпрепятствано. Ако плочата на дръжката (a) дразни, след поставянето върху кожата, тя може да бъде отстранена.

Извадете D-*mine*[®] Infset

За да премахнете D-*mine*[®] Infset, внимателно отлепете самозалепващия се филм (b) отстрани на кожата и го издърпайте вертикално заедно с канолато. Проверете дали иглата е все още фиксирана към комплекта за инфузия. За безопасно изхвърляне на използваните консумативи от инфузионния комплект, използвайте контейнер.

Размери и количества запълване D-*mine*[®] Infset

| | |
|-----------------------|------------------|
| Дължина на катетъра | 80 cm |
| Количество за пълнене | 0,12 ml = 120 ul |
| Член #. | 64750 |

pl

D-*mine*[®] Infset kaniula do podawania podskórnego.

Kaniula D-*mine*[®] Infset składa się ze zdejmowanego uchwyty (a) i plastra z klejem nie powodującego podrażnień (b), który od spodu zabezpieczony jest folią ochronną (c). Iglą kaniuli jest zabezpieczona osłoną igły (d).

Ostrzeżenia

D-*mine*[®] Infset jest przeznaczony wyłącznie do podawania leków podskórnie! Nie wolno go używać jako dostępu do żyły do pobierania krwi! Zaleca się uważne monitorowanie pacjenta pod kątem rozwoju zespołu cięższego. W przypadku podania insuliny należy wykonać badanie stężenia cukru w krwi po 1 do 2 godzin po rozpoczęciu infuzji.

Instrukcja używania D-*mine*[®] Infset

- W celu prawidłowego podania leku w infuzji, należy zapoznać się z treścią ulotki leku, która znajduje się w opakowaniu oraz należy przestrzegać zaleceń przekazanych przez lekarza.
- Zestaw D-*mine*[®] Infset należy wyjąć z opakowania, następnie odkręć zatyczkę złączca LuerLock na końcu cewnika (e) i złączyć wkładając do końcówki LuerLock pompy.
- Zestaw D-*mine*[®] Infset należy wypełnić lekiem (objętość wstępnego napełnienia zestawu, patrz poniżej).
- Skóra w miejscu planowanego umieszczenia kaniuli powinna zostać zdezynfekowana.
- Należy zdjąć folię ochroną (c) i osłonę zabezpieczającą igłę (d) zachowując ostrożność, aby nie dotknąć igły.
- Uchwyt (a) zestawu D-*mine*[®] Infset trzeba uchwycić kciukiem i palcem wskazującym jednej ręki, a kciukiem i palcem wskazującym drugiej ręki trzeba uchwycić fałd skóry.
- Iglę kaniuli należy wbić pod skórę i mocno przycisnąć plaster kaniuli (b) do skóry. Plaster nie powodujący podrażnień, zapewnia bezpieczne i precyzyjne umieszczenie zestawu D-*mine*[®] Infset na skórze.
- W pobliżu miejsca wkucia kaniuli należy, wykonać dwie lub trzy pętle z cewnika i przykleić je plasterm do skóry.

Uwagi

Zestaw D-*mine*[®] Infset należy wymienić po maksymalnie 24 godzinach. Miejsce wstrzyknięcia należy regularnie kontrolować i jeśli wystąpi zaczerwienienie skóry lub stwardnienie tkanei, należy je natychmiast zgłosić. Zestaw D-*mine*[®] Infset jest przeznaczony do jednorazowego użycia.

Jeśli cewnik ulegnie zmiecin, należy zmienić ułożenie zestawu D-*mine*[®] Infset, aby umożliwić właściwe podawanie leku.

Jeśli uchwyt (a) powoduje niedogodności w używaniu zestawu, można go usunąć.

Usuwanie zestawu D-*mine*[®] Infset

W celu usunięcia zestawu D-*mine*[®] Infset, należy ostrożnie odkleić od skóry plaster kaniuli (b), rozpozynając od jego brzegu (b) i wyciągn